



# ТЕХНИЧЕСКИЙ ПАСПОРТ

## ОБЩИЕ СВЕДЕНИЯ

НАИМЕНОВАНИЕ	КЛАПАН ЗАПОРНЫЙ (ВЕНТИЛЬ) С СИЛЬФОННЫМ УПЛОТНЕНИЕМ
СЕРИЯ	FAF 2130
ПРОИЗВОДИТЕЛЬ	FAF VANA SAN. ve TIC.LTD.STI Турция, Анкара
НАЗНАЧЕНИЕ	Для установки в качестве запорных устройств на трубопроводах
ИЗГОТОВЛЕНИЕ	в соответствии с ГОСТ 5761-74, ГОСТ 9697-87, ГОСТ 3326-86
ДЕКЛАРАЦИЯ СООТВЕТСТВИЯ	ЕАЭС N RU Д-TR.РА03. В.93052/22
САНИТАРНО-ЭПИДЕМИОЛОГИЧЕСКОЕ ЗАКЛЮЧЕНИЕ	№ 2897 от 04.09.2019 г.



## Спецификация материалов

1	Штурвал	Ковкий чугун EN-GJS-400
2	Уплотнение седла	Нержавеющая сталь 1.4021
3	Диск	DN15-100 - нержавеющая сталь 1.4021 DN125-200 – углеродистая сталь 1.0432
4	Шпонка	Нержавеющая сталь 1.4021
5	Сильфон	Нержавеющая сталь 1.4301
6	Болт	Сталь С35
7	Гайка	Сталь С35
8	Уплотнение	Сталь С08 + графит
9	Крышка	Ковкий чугун EN-GJS-400
10	Уплотнение	Графит
11	Болт	Сталь 1.0036
12	Шток	Сталь С45
13	Стопорная пластина	Сталь 1.0036
14	Шпонка	Сталь С45
15	Гайка	Сталь 1.0036
16	Штурвал	Сталь 1.0036
17	Верхняя гайка	Латунь
18	Отверстие для смазки	

## Основные технические характеристики

Ду, мм	
Ру, бар	16
Рабочая среда	Холодная и горячая вода, пар, масло, прочие жидкости, нейтральные для уплотнительных материалов
Температура рабочей среды	От -10°C до +300°C
Класс герметичности по ГОСТ 9544-2015	A
Тип присоединения к трубопроводу	Фланцевое

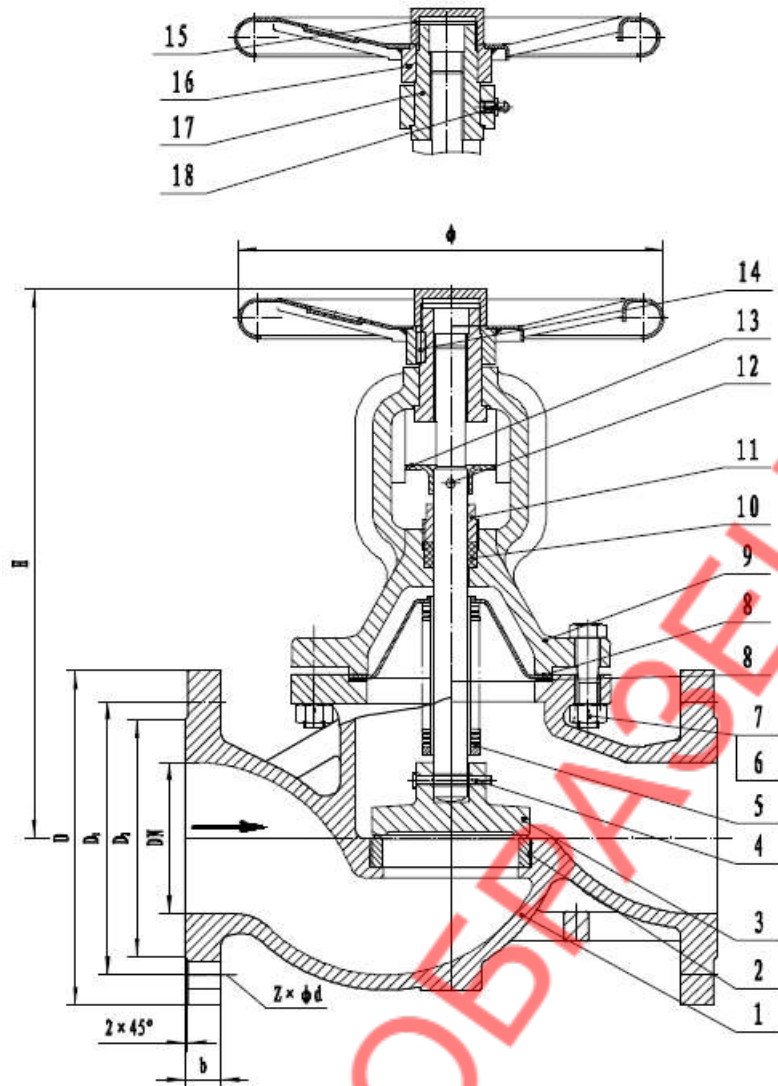
**FAF 2130 Габаритный чертёж запорного клапана (вентиля)**

DN, мм	Размеры, мм								
	D	D1	D2	l x n	b	L	H	Φ	Вес, кг
15	95	65	46	14x4	14	130	194	120	3,6
20	105	75	56	14x4	16	150	194	120	4,2
25	115	85	65	14x4	16	160	205	140	5,4
32	140	100	76	19x4	18	180	215	140	8,3
40	150	110	84	19x4	18	200	224	140	9,3
50	165	125	99	19x4	20	230	230	160	14,1
65	185	145	118	19x4	20	290	282	200	19,1
80	200	160	132	19x8	22	310	335	220	28,9
100	220	180	156	19x8	24	350	361	280	38,3
125	250	210	184	19x8	26	400	445	280	60,6
150	285	240	211	23x8	26	480	499	340	78,8
200	340	295	266	23x12	30	600	653	400	122,9



## ТЕХНИЧЕСКИЙ ПАСПОРТ

**Комплектность:** Клапан \_\_\_шт., технический паспорт и инструкция по монтажу и эксплуатации - 1 экземпляр на партию (но не менее 1 экземпляра на 50 изделий).

**Гарантия изготовителя:** 2 года со дня отгрузки потребителю.

**Наработка:** 4500 циклов.

**Срок эксплуатации:** 15 лет.

**Требования безопасности:** по ГОСТ 12.2.063-81

**Упаковка, транспортировка и хранение:** категория 1, 4(Ж2) по ГОСТ-15150-69.

ДАТА ИЗГОТОВЛЕНИЯ                      2025

ТЕХНИЧЕСКИЙ КОНТРОЛЬ

ПОДПИСЬ \_\_\_\_\_



## ИНСТРУКЦИЯ ПО МОНТАЖУ И ЭКСПЛУАТАЦИИ

### Осмотр при доставке

Проверьте возможные повреждения при транспортировке, соответствие техническим условиям, направление открывания, отсутствие недостатков и т.д.

Осторожно разгрузите арматуру. Не роняйте, не поднимайте клапан за маховик, редуктор и иные не предназначенные для этого места.

Клапан следует открыть, а затем закрыть, чтобы убедиться, что она работает правильно. Также проверьте направление открытия по инструкции заказа.

О любых проблемах следует незамедлительно сообщать в транспортную компанию и делать отметку в транспортной накладной, подписанной водителем на копии клиента.

### Осмотр перед установкой

Убедитесь, что фланцевые соединения арматуры чистые.

Клапан не должен быть поврежден.

Откройте и закройте клапан, убедитесь, что он работает равномерно, без заеданий.

Держите клапан закрытым при укладке в траншею.

Осмотрите лакокрасочное покрытие на предмет повреждений.

### Испытания

Освободите клапан от транспортируемой среды перед проведением гидроиспытаний. Оставьте клапан открытым, пока трубопровод находится под давлением. Убедитесь, что все детали клапана, находящиеся под давлением, включая болты крышки, затянуты.

При проведении испытаний давление среды не должно превышать номинальное более чем в 1,1 раза ( $R_{исп}=1.1 \cdot P_{у}$ ).

Постепенно откройте арматуру после проведенного испытания, чтобы сбросить давление в корпусе.

### Хранение

Клапан следует хранить в частично открытом положении.

По возможности держите клапаны вдали от неблагоприятных погодных условий.

При отрицательной температуре воздуха внутренняя часть арматуры должна быть освобождена от воды, чтобы предотвратить замерзание.

При хранении на открытом воздухе шток должен находиться в вертикальном положении и, по возможности, арматура должна быть покрыта водонепроницаемым покрытием.

Всегда защищайте все части изделия.

Остерегайтесь попадания озона и углеводородов (растворителей, красок, масел и т.д.) на поверхность клапана и резиновые уплотнения.

### Установка

При установке клапана необходимо, чтобы фланцы на трубопроводе были установлены без перекосов.

Арматура не должна испытывать нагрузки от трубопроводов.

При монтаже для подвески, перемещений и других работ следует использовать проушины в крышке, патрубки или фланцы корпусов.

**ЗАПРЕЩАЕТСЯ** использовать для подвески маховик.

### Перед монтажом арматуры проверить:

- состояние упаковки;
- наличие заглушек на магистральных патрубках;
- состояние внутренних полостей арматуры и трубопровода (визуально).
- при обнаружении в трубопроводе или арматуре грязи, песка, брызг от сварки и других инородных тел, трубопровод и клапан должны быть продуты сжатым воздухом и промыты;
- состояние крепежных соединений.
- затяжку крепежных деталей следует производить равномерно без перекосов и перетяжек;
- герметичность изделия.



## ИНСТРУКЦИЯ ПО МОНТАЖУ И ЭКСПЛУАТАЦИИ

### При монтаже ЗАПРЕЩАЕТСЯ:

- устранять перекосы фланцев за счет подтяжки крепежных деталей и деформации фланцев арматуры;
- пользоваться ключами с удлиненными рукоятками и другими приспособлениями, кроме предусмотренных для данного изделия;
- применять клапаны вместо заглушек при испытаниях на монтаже.

Перед сдачей системы заказчику следует проверить:

- состояние болтовых соединений.
- работоспособность клапана без давления рабочей среды, затем при рабочем давлении в трубопроводе.
- герметичность прокладочных соединений, сальникового уплотнения.

### ВОЗМОЖНЫЕ НЕИСПРАВНОСТИ И СПОСОБЫ ИХ УСТРАНЕНИЯ

В данной таблице приведены основные неисправности, вероятные причины и способы ремонта вентиляей

Наименование неисправности, внешние и дополнительные признаки	Вероятная причина	Способ ремонта
Среда не поступает в трубопровод за вентиляем	1. Вентиль находится в закрытом положении. 2. Не сняты заглушки перед монтажом.	1. Открыть вентиль 2. Демонтировать и снять заглушки
Слабый поток среды	1. Вентиль открыт не полностью. 2. Фильтр заполнен грязью 3. Засорился трубопровод	1. Открыть вентиль до упора 2. Очистить сетку фильтра 3. Проверить и очистить трубопровод
Вентиль не герметичен (течь в седле, не держит давление до себя)	1. Вентиль закрыт не полностью 2. Повреждено седло или плунжер 3. Большой перепад давлений 4. Грязь на седле/плунжере 5. Посторонние предметы находятся между плунжером и седлом	1. Закрутить штурвал, не используя дополнительных рычагов 2. Поменять арматуру, обратиться к поставщику или производителю 3. Использовать арматуру с разгруженным плунжером. Проверить соответствия направления потока стрелке на корпусе вентиля 4,5. Очистить от грязи. Установить перед вентиляем фильтр
Сильфон не герметичен (течь по штоку)	Не дотянут сильфон	Подтянуть сильфон
Разрушились фланцы, трещины, сколы по отверстиям фланцев	Болты затянуты слишком сильно и/или неравномерно	Заменить вентили на новые
Штурвал вращается с большим усилием	1. Сухой шток 2. Перетянут сильфон	1. Смазать шток 2. Ослабить сильфон, сохраняя герметичность

Возможные неисправности и способы их ремонта для электроприводов, установленных на арматуре, приведены в техническом описании и инструкции по эксплуатации на электропривод.